



住友建机官方微博 住友建机官方微信



SUMITOMO
住友工程机械

SH80-6B

LEGEST

雷捷斯特



住友建机株式会社

地址: 东京都品川区大崎2-1-1 (ThinkPark Tower)
电话: 03-6737-2600 传真: 03-6866-5112 邮编: 141-6025
<http://www.sumitomokenki.com>

住友建机(唐山)有限公司

地址: 河北省唐山市开平区现代装备制造工业区园区道33号
电话: 0315-3391000
<http://www.sumitomokenki.com.cn>

住重中骏(厦门)建机有限公司

地址: 厦门市高崎南五路210号中骏集团大厦第2座7楼
电话: 0592-5207968 传真: 0592-5207916 邮编: 361006
<http://www.sscm-cn.com>

销售商

本公司对产品不断地进行改进, 因此保留在不作预告的情况下对产品的设计与规格进行变更的权利。
插图可能包括任选设备和附件, 不包括所有的标准设备。

大格局 超能干

宽松空间和作业性能

SH80-6B全新登场

LEGEST

雷捷斯特



新型挖掘机以其宽松空间和作业性能、回报自信而自豪的劳动者们。既是富于机动性的小型挖掘机、同时又具有宽松的空间、灵活易操作。同级别中大容量铲斗带来卓越的作业性能、也为顾客创收盈利。如此宽敞大气的设计和强劲的作业能力、在住友新型挖掘机中得到完美展现。它、是为独具慧眼的您专门准备的挖掘机。

新型设计&超强动力

外形和作业性能

- 风格独特的驾驶室
- 同级别中大容量0.4m³铲斗
- 提高装车和近前作业性能

舒适空间&安全装备

舒适和安全性

- 超大空间的驾驶室
- 视野大幅提升
- 提高舒适安全性的新装备

易于维护&经久耐用

信赖性和易维修性

- 容易维修的地面接触机身
- 更追求日常维修性
- 安装了新的作业监视器智能威

进化的实力、带给您充足的自信。

将卓越的作业性能融入全新的外形中。

SH80-6B、以同级别中大容量铲斗、实现力压其众的作业性能。

除了工作速度更快、还大幅提高了操控性、进化为更容易使用的挖掘机。

完美展现作业性能的造型、为操作人员提供舒适的驾驶感觉、

是一款每次使用都能增加自信和满足感的挖掘机。



同级别中大容量

0.4m³

铲斗 提高作业性能。

专用设计的铲斗实现同级别中大容量0.4m³。提高作业量、大幅度提高作业速度、施工效率。在采用大型铲斗的同时、还提升了大臂抬高性能、装车和近前工作性能、从细节上追求更高效的作业性能。



宽敞大气、别具一格的驾驶室

超越级别的宽松驾驶室、作业中十分引人注目。在各种现场展现其存在感。

强劲的挖掘力

小臂/铲斗都具有高水平的挖掘力、顺利实现挖掘作业。

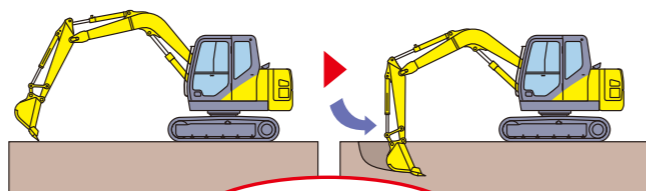

小臂挖掘力：39.3kN
铲斗挖掘力：56.4kN

装车能力提高

大臂提升性提高、实现平稳装车。

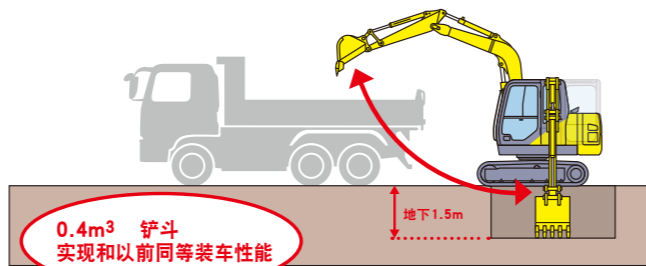

0.4m³ 铲斗
实现和以前同等装车性能

※印象图。根据条件会不同。

近前作业性能提升

铲斗底面近前挖掘作业性能提升。将斗齿和推土板部分重叠、更容易挖起土渣和石头。

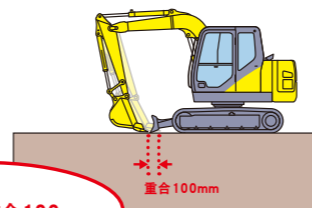

斗齿和推土板重合100mm

※推土板可以选择。

提高耐磨性的专用铲斗

铲斗需要在恶劣条件下使用、因此我们采用特殊设计、强化板材厚度、实现超长耐用性。此外、考虑到要长时间作业、斗销中还采用含油烧结垫圈。



上下车更加方便

扩大仓门的开口幅度、加上大型扶手和防滑地板。上下车更方便。



大型扶手



全新防滑地板

高强度驾驶室

加强驾驶室框架、大幅提升刚性。提高万一翻倒时的安全性。

●刚性提高约3倍

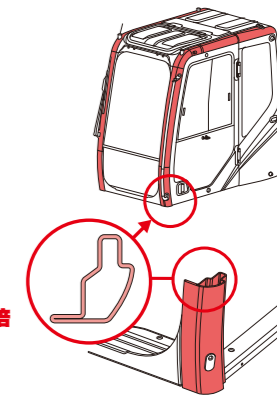

上升雨刷

考虑到雨天施工、采用了上升雨刷。提升了雨刷臂擦拭时的视野。



符合中国三级排放标准的发动机

采用洋马发动机、兼顾高功能和环保性能。符合中国三级排放标准、操作舒适。空冷EGR系统和高效率的发动机更省油、降低运行成本。



空冷EGR系统

采用空冷式废气再循环(EGR: Exhaust Gas Recirculation)系统。增加EGR量、进一步控制燃烧温度、进一步减少NOx和降低油耗。

单按/自动怠速可以降低油耗

还装备住友独自开发的一触式怠速及自动怠速功能。可减少不必要的燃料消耗、降低燃料费用的支出。



120L大油箱

大油箱和低油耗、延长加油间隔、实现长时间工作。

提供优越宽松、舒适安全的驾驶室。

彻底为工作人员考虑。

SH80-6B、的新驾驶室在提高驾驶视野和安全性的同时、实现了超越级别的驾驶空间。

还安装有自动空调和可躺座椅、每个细节都可体验到顺畅的使用。

舒适感、无论是作业时的安全感、

还是休息时的放松感、都体现出优越的高品质。



驾驶室宽松的空间减少疲劳

超越同级别的内部空间、舒适座椅、设备布局符合人体工学易于操作。即使长时间工作也不容易疲劳、可以舒适地工作。

舒适的可躺座椅

驾驶员座椅具有丰富的座椅调节功能、满足最佳的驾驶姿势。加大座椅椅面、减少疲劳。还可以大角度调节、可以舒适地休息。



耐脏的防水坐垫

考虑工地作业环境、采用超级防水椅垫、防雨防尘耐脏。



实现安全工作的视野

采用新的驾驶室右面整块玻璃、驾驶视野极佳。从而增加的工作的安全性。



多功能仪表盘和控制面板

采用简单明了的仪表盘。此外、开关面板易于理解操作方便、采用通用设计。



提高舒适性的驾驶室底座

流体底座有效吸收驾驶室的冲击和震动、改善舒适度减轻疲劳。

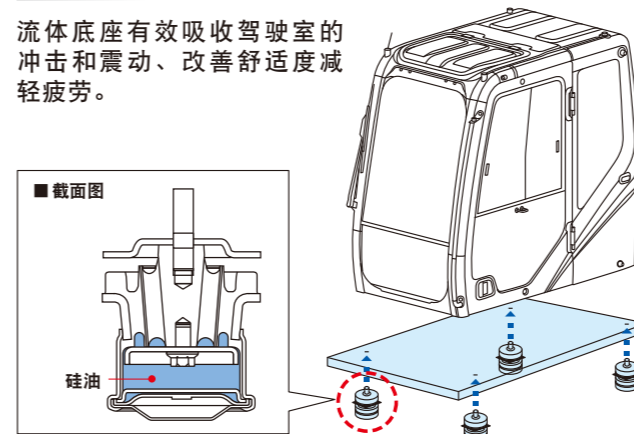

宽松的室内空间

比SH75X-3B机种大幅增加了室内空间。丰富的座位调节功能、无论驾驶员体格大小、都可以以舒适的姿势进行操作。

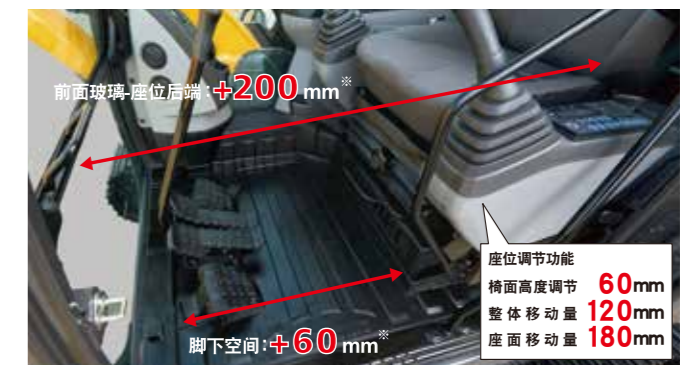

提高舒适性的主要装备



多功能储物箱



新型收音机和扬声器

增加了收音机机能、USB端口以及对应MP3播放器插口的标准装备。能让喜欢的音乐从广播扬声器中流淌而出。



自动空调更舒适

标准配置自动空调、合理安置出风口、进一步追求舒适度。空调的出风口、采用圆格栅广角调整。带来舒适的工作空间、并降低操作员的疲劳。



考虑到非常情况发生时的安心装备



紧急停止按钮

为持续工作考虑的维护性。

提升持续工作的挖掘机必不可缺的维护性和耐久性。

SH80-6B、采用地面接触机身使每天的设备状态管理更为容易。

从卓越的冷却性能到提高各部分零件的耐久性、提高连接部的使用寿命、各个方面周到的考虑使高负荷工作情况下也很安心。

能在长时间下持续工作的可靠性、是另一个与众不同的品质。

地面接触机身更方便维护

检查设备集中安装、无需攀登到挖掘机顶部就能进行各种检查、维护和清洁、补充工作。此外、具有优越的冷却性、提高高负荷工作下的信赖度、防尘网更加方便清洗。



●冷却性能的考量



●各种过滤器更换更方便



散热器前防尘网采用一触式拆卸

可拆卸清洗散热器前防尘网。清除泥土尘埃、消除堵塞、可以使发动机的冷却性能保持正常。



注) 散热器前防尘网堵塞可能会导致故障。请定期清洗。

●考虑其他维护性



驾驶室地板更容易清洁

通过增高地板垫、并加上保护条、可以用水冲洗易脏的驾驶室地板。



实现更高的耐久性

采用轻量且高刚性的强化型大臂和小臂、因为它们是作业的关键。在提高作业精度的同时、还具有充分应对各种作业现场和重作业的耐久性。

■大臂

加大大臂左侧和右侧的厚度、可靠性得到改进。

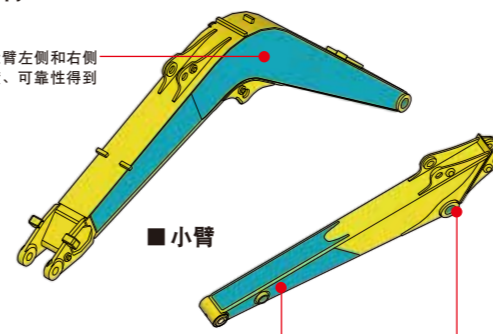

追加小臂补强板提高强度。

■高刚性旋转车架

采用一块整板型的刚性旋转车架。保护部件、软管免受下部突起物的损伤。

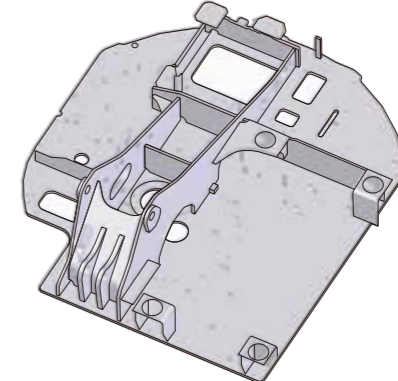

■履带链轨M型密封件、销子硬度提高

M型密封件、密封性能优越、油脂保持时间长。此外、硬度提高降低销子的磨损。链轨的使用寿命长并减少噪音。

EMS的连接部分维护性得到全面全新的改善

采用了新钢套的新EMS (易维护系统)。铲斗打黄油间隔为250小时、其他部位可1,000小时保持润滑状态。并减少震动和磨损、延长部件的使用寿命。

●铲斗打黄油间隔：**250** 小时

●其他打黄油间隔：**1,000** 小时

※打黄油间隔根据作业条件不同



■EMS衬套



EMS使用注意事项

1) 虽然封入了黄油、但应在1,000小时或6个月(先到达者)时加黄油。2) 水下挖掘作业后需要加黄油。因为浸水后内部黄油会流出。3) 安装破碎锤等特殊工作装置时、需要每天加黄油。因为工作装置制造厂销·衬套不相同。4) 铲斗的卸载、安装时候请擦干净销子后作业。

延长维护间隔的高性能回油过滤器

采用高性能回油过滤器。液压油寿命5,000小时、过滤器寿命2,000小时、减少维护工序和成本。

●液压油更换：**5,000** 小时

●过滤器寿命：**2,000** 小时



※油/过滤器的交换间隔根据作业条件不同

住友GPS系统

智能威

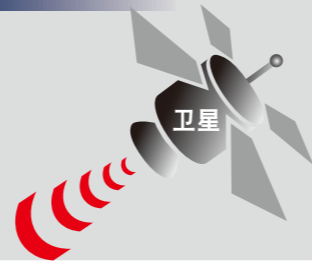

智能威
管理中心服务器

智能威系统是将挖掘机的工作情况、
机器所在地等信息进行收集后发送到管理中心服务器的系统。
客户可通过手机短信、获得机器的最新信息、
不在工地上也能够掌握机器的工作状态。



■主要装备

[液压系统]

- 高性能清洁过滤器
- 行走自动2速
- 预备阀体

[安全装置]

- 后方后视镜（左右）
- 发动机中立启动功能
- 安全带
- 行走警报
- 发动机室防火壁
- 风扇护栏
- 发动机紧急熄火杆
- 门锁杆

[驾驶室/室内装备]

- 坐垫缓冲
- 流体减震垫
- 外气导入全自动空调
- 防水坐垫
- 室内灯（自动熄灯功能）
- AM/FM立体声收音机（带AUX 和USB端口）
- 地垫
- 扶手/头枕
- 除霜功能
- 雨刮器（带间歇功能）
- 杯架
- 时钟
- 杂志架
- 杂物箱
- 烟缸/点火器
- 挂衣钩

[其他]

- 符合中国三级排放标准的发动机
- 新EMS（方便维护系统）
- 长寿命液压油
- 水箱前防尘网
- 工具一套
- 黄油枪
- 单按/自动怠速
- 灯2个（驾驶室上部/大臂左侧）
- 燃油粗滤器
- 燃油过滤器
- 燃油水分离器
- 双层空气滤清器
- 黄油封入式链轨
- 铲斗间隙调整机构
- 工具箱

■装备品

◎:标准 ●:选配

SH80-6B	标准规格	推土板规格	
		◎	●
下部行走体	450mm履带	◎	◎
	底盘盖	◎	◎
	推土板	—	◎
前部作业附件	0.4m ³	◎	◎
小臂	1.69m标准小臂	◎	◎
大臂	3.5m大臂	◎	◎
作业附件配管	破碎锤回路	●	●
驾驶室内装饰	AM/FM立体声收音机	◎	◎
	驾驶室顶部护栏 FOPS L2	●	●
	驾驶室顶灯	◎	◎
其他	12V电源 DC-DC转换器	●	●

■选配



前部护栏 OPG L1



顶部护栏 FOPS L2



12V电源



推土板

■外形尺寸图

(单位: mm)

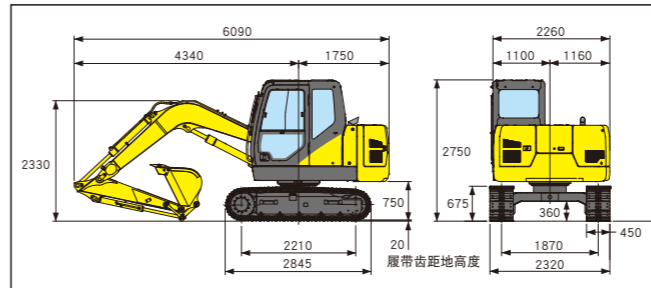

■作业范围图

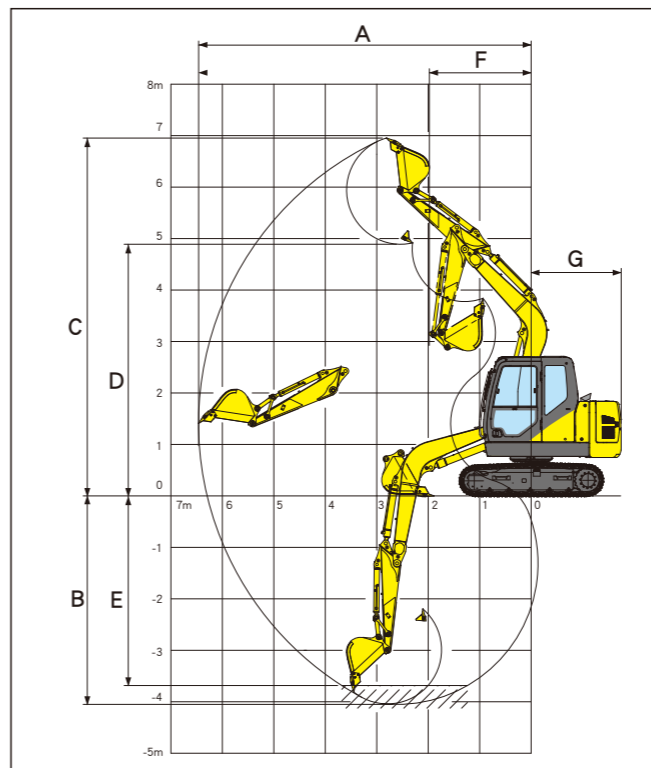

■主要规格

※表中单位采用国际单位制中的SI单位

SH80-6B		
基本	铲斗容量	0.4m ³
	运行重量	7,560kg
	发动机名称	洋马4TNV98-Z
	额定输出	41.1kW / 2,000min ⁻¹
寸法	排气量	3.318L (3,318cc)
	运送时全长	6,090mm
	运送时全宽	2,320mm
	运送时全高	2,750mm
	履带全长	2,845mm
	履带全宽	2,320mm
性能	标准履带宽度	450(履带)mm
	行走速度 高速/低速	5.0 / 3.1km/h
	爬坡能力	70%(35°)
	旋转速度	11.1min ⁻¹
	铲斗挖掘力	56.4kN
液压部件	小臂挖掘力	39.3kN
	泵形式	2连可变容量式柱塞泵1个
	最大压力	29.4MPa
	行走马达形式	可变容量式柱塞马达2个
容量	停车刹车形式	机械式锁
	旋转马达形式	定容量柱塞马达1个
	油箱容量	120L
	液压油箱	51L / 96L(全机)

■作业范围

小臂的种类	1.69m小臂
A 最大挖掘半径	6,460mm
B 最大挖掘深度	4,050mm
C 最大挖掘高度	6,950mm
D 最大卸料高度	4,890mm
E 8英尺平坦挖掘深度	3,680mm
F 最小前部旋转半径	1,980mm
G 后端回旋半径	1,750mm